

Achtung

Ihr On-Line Prozessor hat ein eingebautes Abluftgebläse. Um schädliche Dämpfe in der Brücke und im Belichter zu verhindern, läuft dieses Gebläse auch nach Abschalten des Hauptschalters. Falls eine Zeituhr in Serie mit der Hauptstromversorgung angeschlossen wird, muss die Schaltung so eingerichtet sein, dass das Abluftgebläse immer läuft (d.h. auch nach ausschalten des Prozessors).

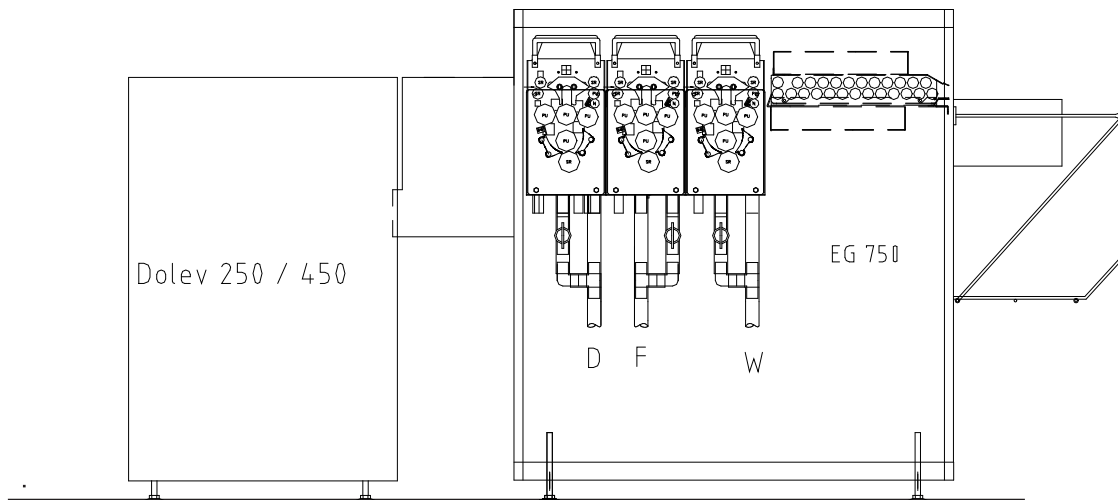

**CreoScitex
Dolev 450**

Hope EG 750

8.1 Allgemein

Dieses Kapitel enthält die Basis Betriebsanleitung für den On-Line Betrieb mit einem Dolev Belichter.

Vor Inbetriebnahme des On-Line Prozessors muss der Vorgang „Installation“, beschrieben in Kapitel 3, ausgeführt sein. Lesen Sie dieses Kapitel sowie auch Kapitel 4 „Betrieb“ vollständig durch, bevor Sie versuchen, den Prozessor zu starten.

8.2 Installation der On-Line Einheit

Besondere Sorgfalt ist bei der Installation mit einem Belichter zu beachten. Der Belichter

sollte zuerst aufgestellt, ausgerichtet und sich an seinem entgültigen Platz befinden, bevor der Prozessor angeschlossen wird.

Der Prozessor wird, wie in Kapitel 3 beschrieben, installiert und mit der Wasserwaage ausgerichtet, bevor er mit Chemie befüllt wird.

Das 9 polige Interfacekabel wird an der Brücke angeschlossen.

Nach Einschalten der Maschine kann jetzt die erfolgreiche Installation getestet werden.

Inhalt

8.1 Allgemein.....	89
8.2 Installation der On-Line Einheit	89
8.3 Brücken Betrieb	91
Brücken Zeiteinstellungen	91
Übertragungssignale	91
8.4 On-Line Zeichnungen und Einstellungen	92
Interface PCB for Dolev, Zeichnung 4080105.....	92
Interface PCB for Dolev Layout, Zeichnung 890718	92
Cable - Conveyor / Imagesetter, Zeichnung 317748.....	93
Dolev Interface Zeitdiagram	94
Conveyor Dolev 450, Zeichnung 317310	95
R2 Gearwheel Position Left Side, Zeichnung 316489a.....	96
R2 Roller Position Right, Zeichnung 316489b.....	97
R2 Rack Side Right, Zeichnung 316489c.....	98
Rack Side Right Dry R38, Zeichnung 316108	98
Rack Side Section View Right/Left Dry R38, Zeichnung 316108	100
Installationszeichnung 6334	101
Technische Daten	102

Version: November 2001

Art. Nr.:
317920



8.3 Brücken Betrieb

Der Betrieb der Brücke wird mit der linken Ikonen angezeigt. Bitte die Brücken Ikonen beobachten:



-  Brücke leer, bereit.
-  Filmtransport zur Brücke.
-  Film in Brücke.
-  Film in Prozessor.
-  Off-line Eingabe.

 Einstellungen von Zeit und Geschwindigkeit der Brücke sind unten beschrieben. Einstellung erfolgt über das Servicemenü. Zugang zum Servicemenü siehe Kapitel 5.7

Übertragungssignale

Um die Signale vom Belichter auf dem Bildschirm zu übertragen, benutzt man unten gezeigtes Informationsbild. Zugang über das Hauptmenü und drücken der Taste **S**   →

Für weitere Informationen, siehe Kapitel 4 „Betrieb“.

			
IN-PUT	CON1	CON2	CON3
	1	0	0
	PH01	PH02	PH03
	1	1	1

CONX – Status Brückenschalter
PHOX – Status Signale vom Belichter

CON1 - Brücken sensor aktiviert (1).

CON2-3 Wird nicht gebraucht für Dolev.

CON4 - Lade/Vorshub/Schnit Signal.

PHO1 -PH04 - Wird nicht gebraucht für Dolev 450.

Brücken Zeiteinstellungen

<u>Number</u>	<u>Einstellung</u>	<u>Einheiten</u>	<u>Beschreibung</u>
Brücke Timer 1	10	0,1 sek.	Ready delay: Die Zeit von der Aktivierung des Eingabesensors bis “Wait” Signal zum Belichter gesandt ist.
Brücke Timer 2	0	0,1 sek.	Wird nicht gebraucht für Dolev 450.
Brücke Timer 3	40	0,1 sek.	No-Feed delay: Die Zeit von der Aktivierung des Eingabesensors bis Brückenmotor stoppt.
Brücke Timer 4	0	0,1 sek.	Wird nicht gebraucht für Dolev .
Brücke Timer 5	60	1 sek.	Conveyor: Fehlersignal beim Überschreitung von der max. Zeit in der Brücke.
Brücke/Photoset: CreoScitex Dol 450			
Brüchen Motorgeschwindigkeit 1: 255			

8.4 On-Line Zeichnungen und Einstellungen

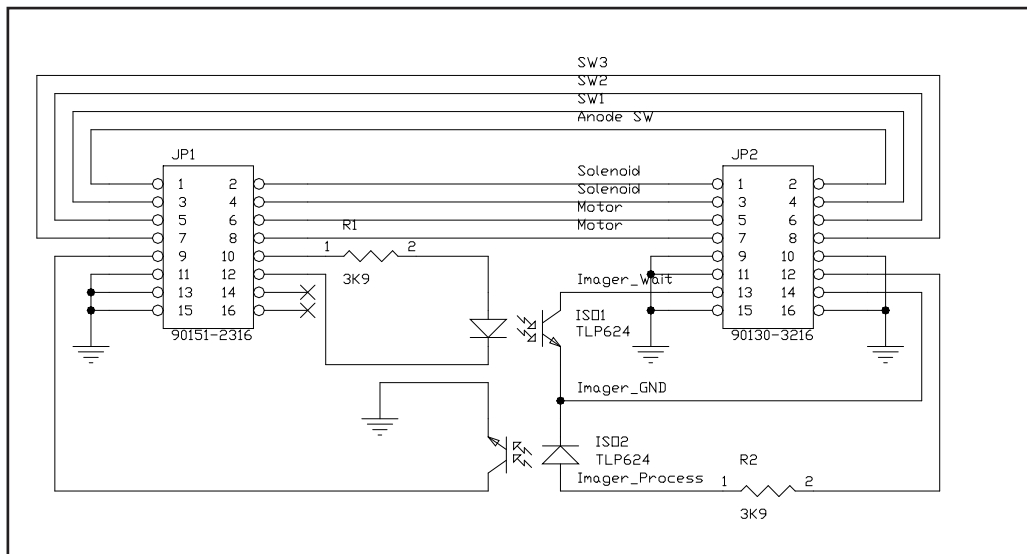

Interface PCB for Dolev, Zeichnung 4080105

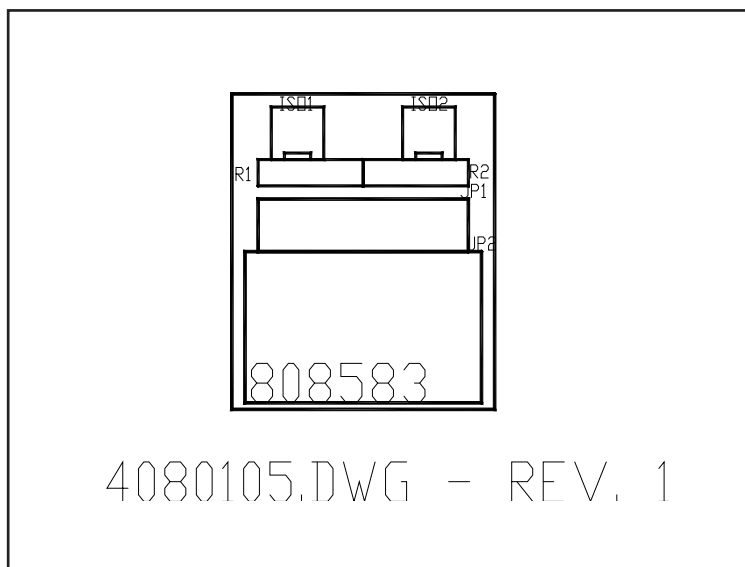

Interface PCB for Dolev Layout, Zeichnung 890718

 **Die Interface Platine befindet sich auf dem Brückensensorstecker!**

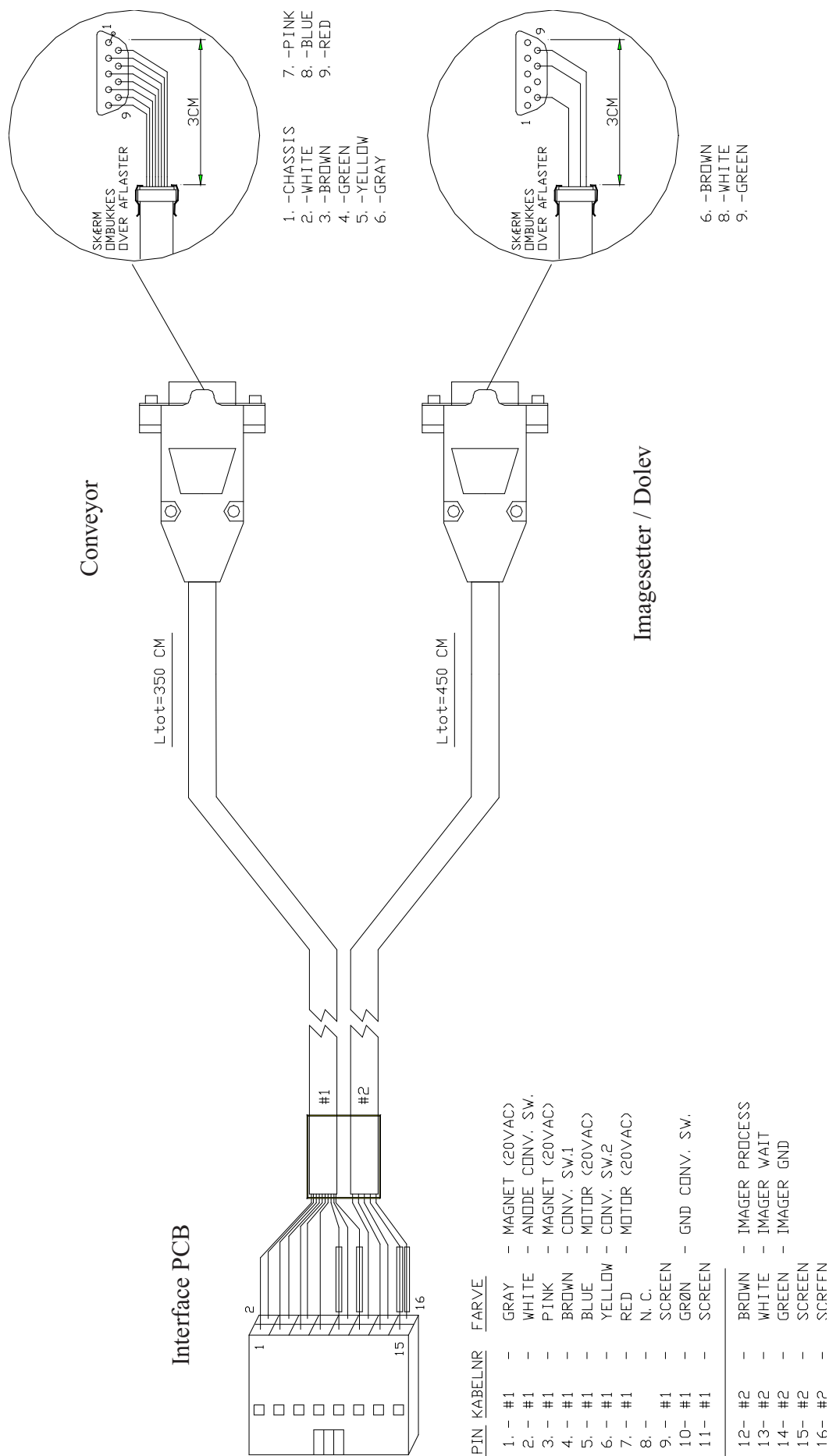

 **Das Ready-Signal kann manuell über der DC Moter 1 getestet werden. Für weitere Informationen siehe Kapitel 5.9 im Ausgangsteil vom Service Manual.**

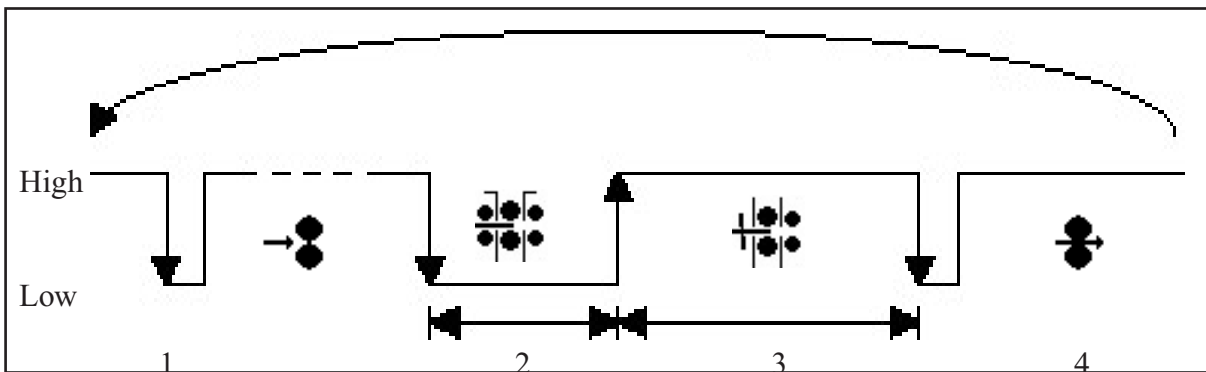

Cable - Conveyor / Imagesetter, Zeichnung 317748

Dolev Interface Zeitdiagramm



1. Start. Dieses Signal wird vom Prozessor nicht beachtet.
2. Vorschubzeit. Der Film wird vom Dolev zum Prozessor transportiert. Wenn der Film den Eingangssensor der Brücke erreicht hat, werden Brücke und Prozessor starten. Die Ladeanzeige  auf dem Bildschirm ist an.
3. Filmschnitt. Der Film wird im Dolev geschnitten. Während dieses Vorgangs stoppt transportiert den Film in die Maschine. Das Schneidesignal  ist an.
4. Der Film befindet sich zwischen den Eingangswalzen des Prozessors. Die Brücke stoppt ungefähr 4 sek. nach Aktivierung des Eingangssensor des Prozessors. Da die Walzen der Brücke frei laufen, kann der Prozessor den Film aus der Brücke ziehen.

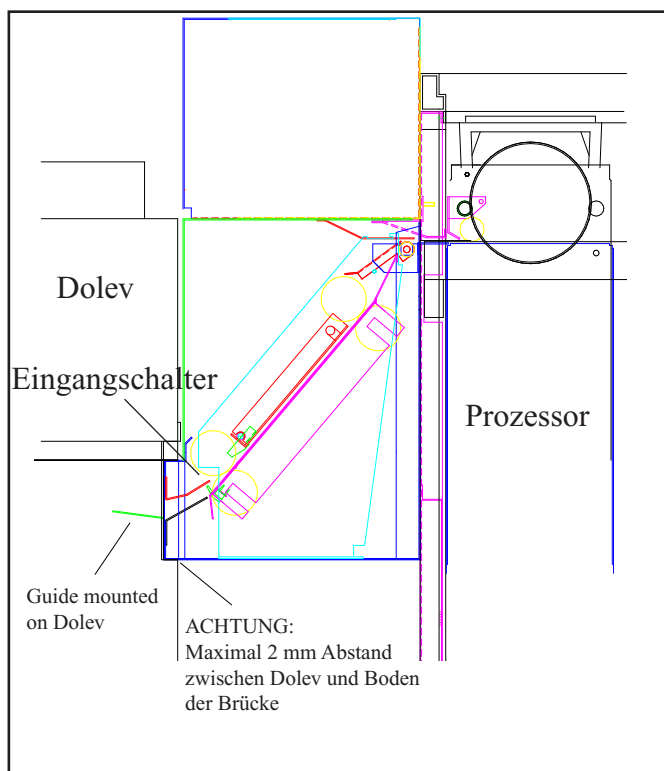

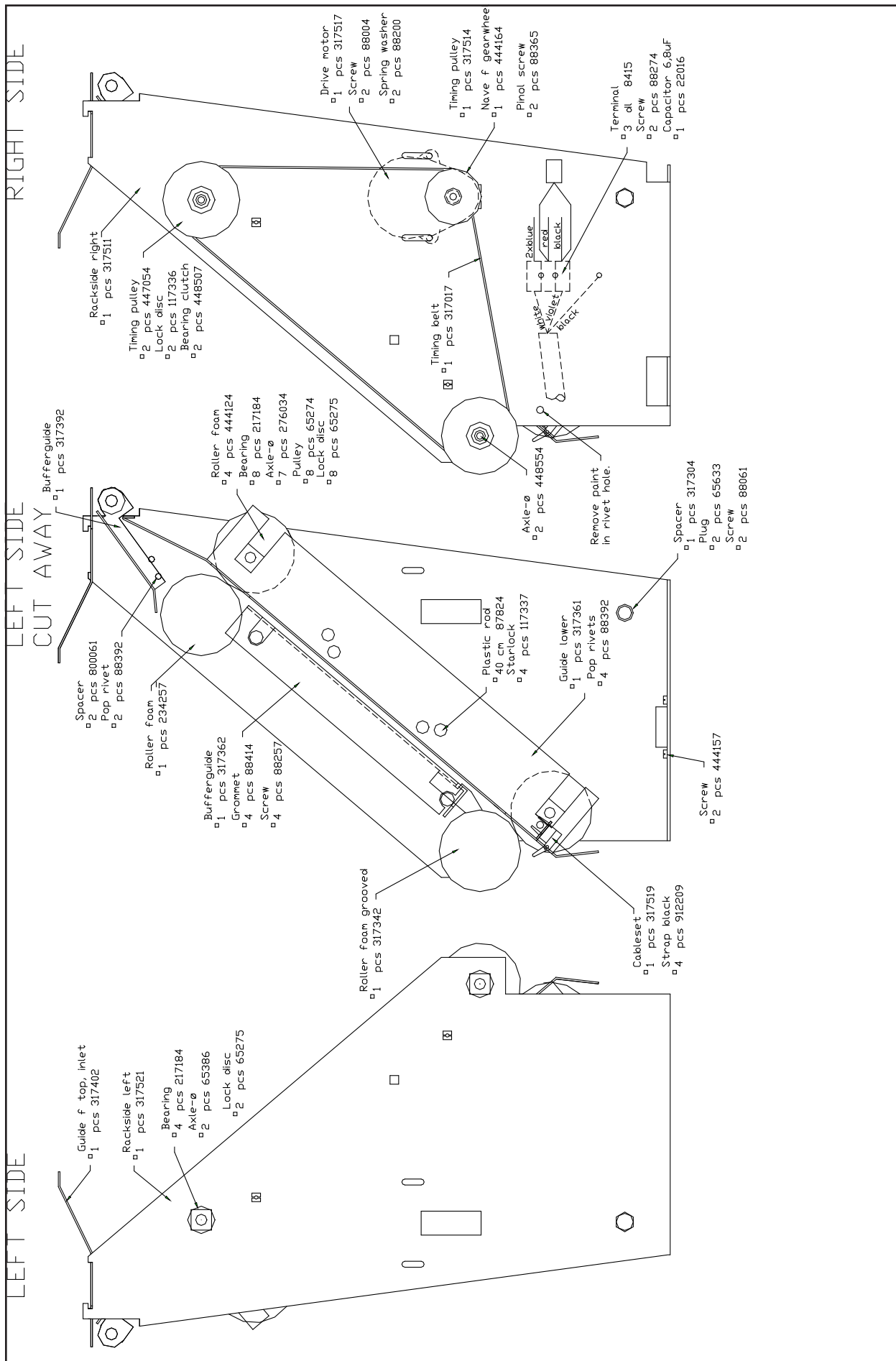

Conveyor Dolev 450, Zeichnung 317310

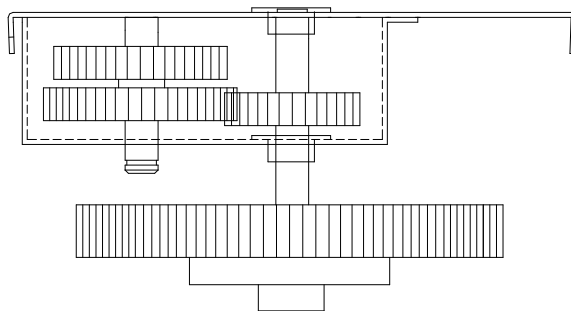
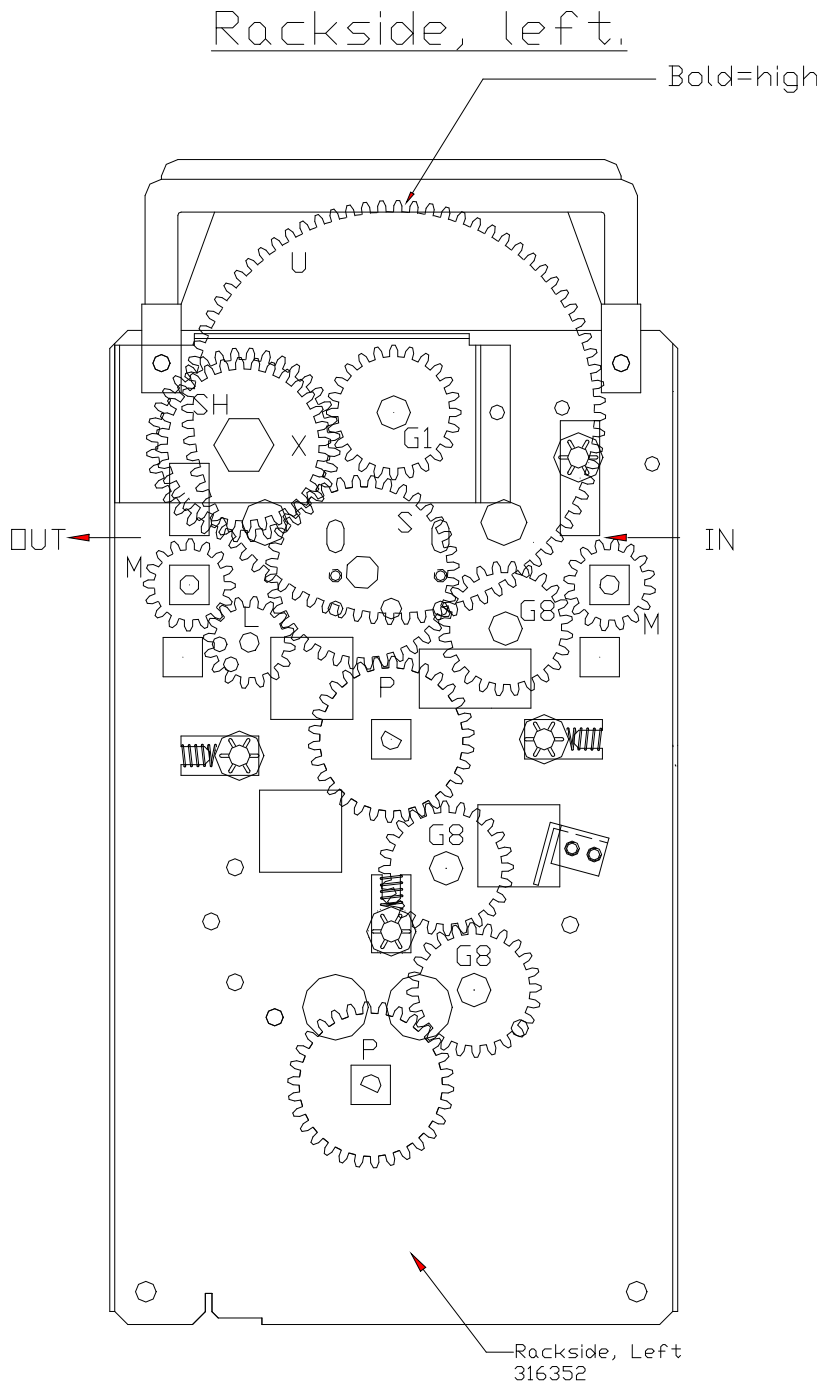

KAPITEL 8

R2 Gearwheel Position Left Side, Zeichnung 316489a

Rackside, right.

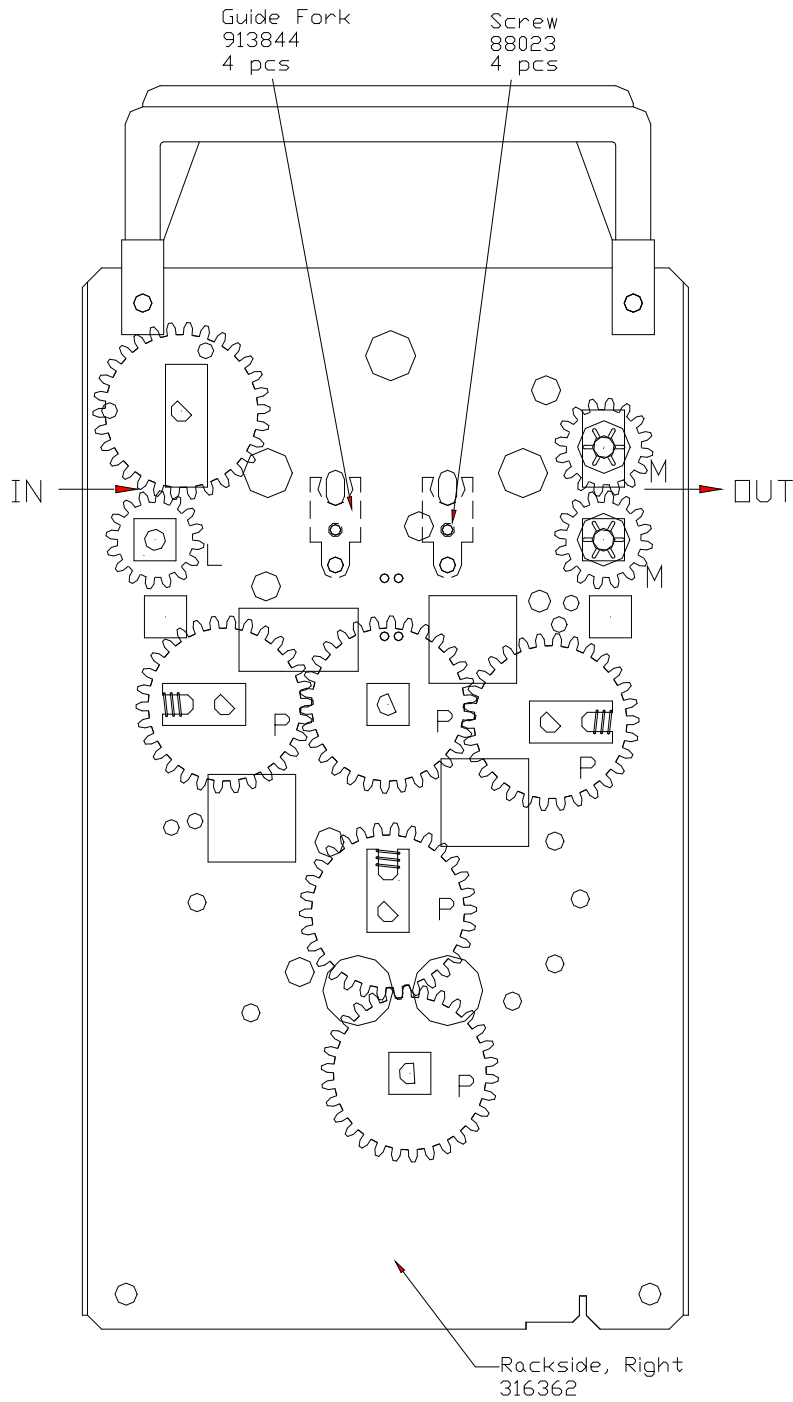

L	65271	16T Ø 1/4"	2 pcs
M	65270	16T D 1/4"	4 pcs
G1	276154	24T Ø 10,2	1 pcs
G8	217164	24T Ø 10,2	3 pcs
P	65266	30T 1/4" In - D	7 pcs
X	117528	32T NV 16	1 pcs
SH	117518	32T NV 16	1 pcs
S	65502	36T Ø 10mm MSH	1 pcs
U	65456	80T Ø 10mm MSH	1 pcs

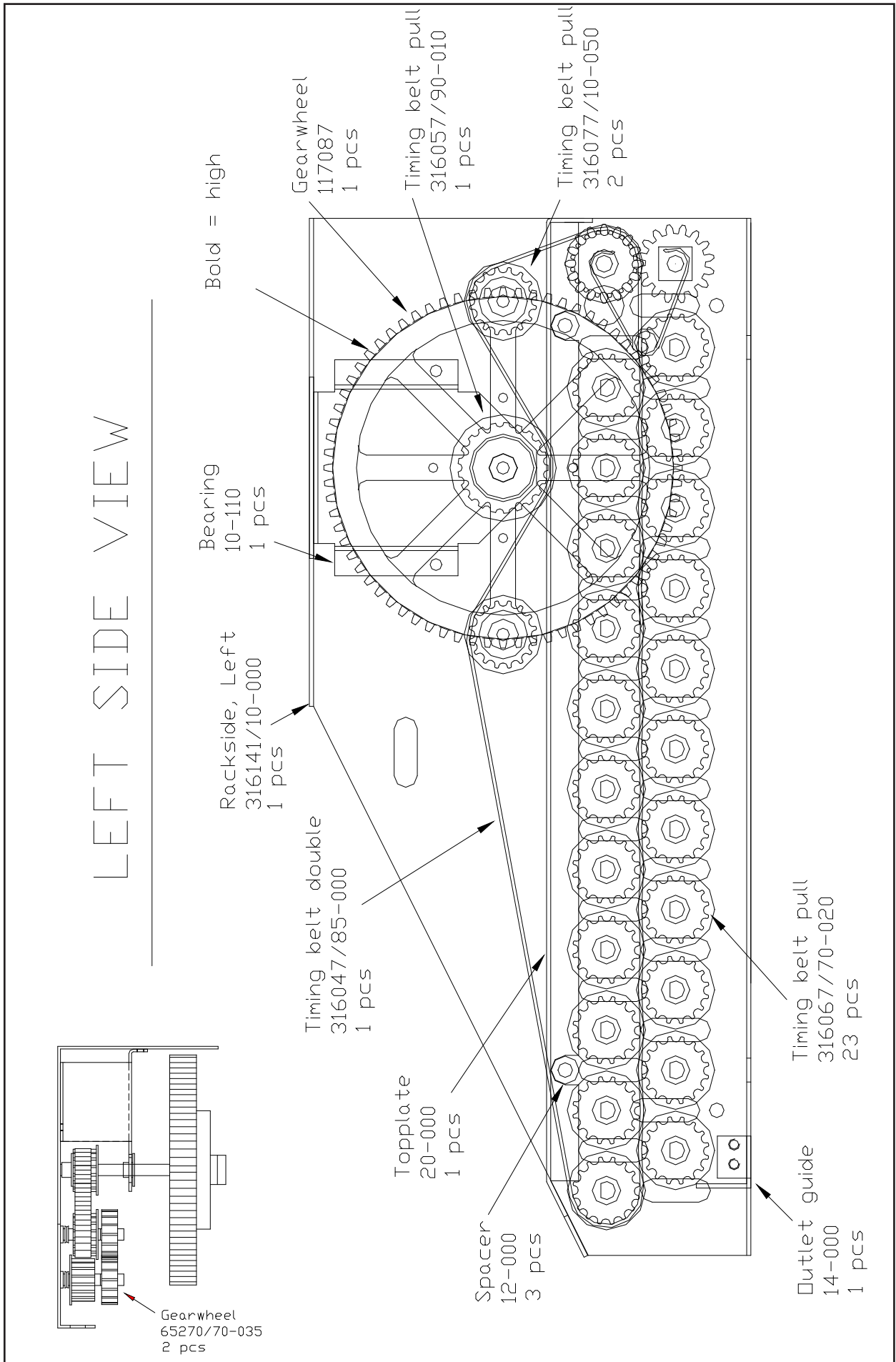

Rack Side Right Dry R38, Zeichnung 316108

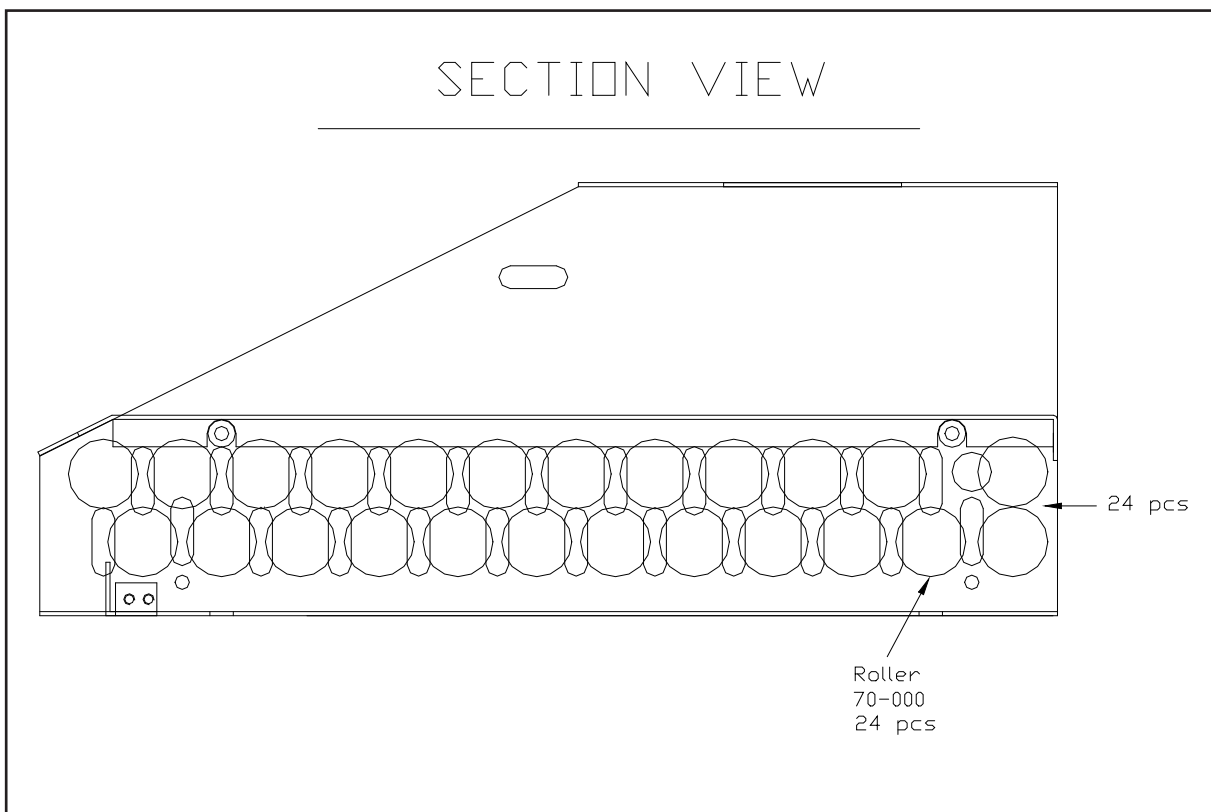
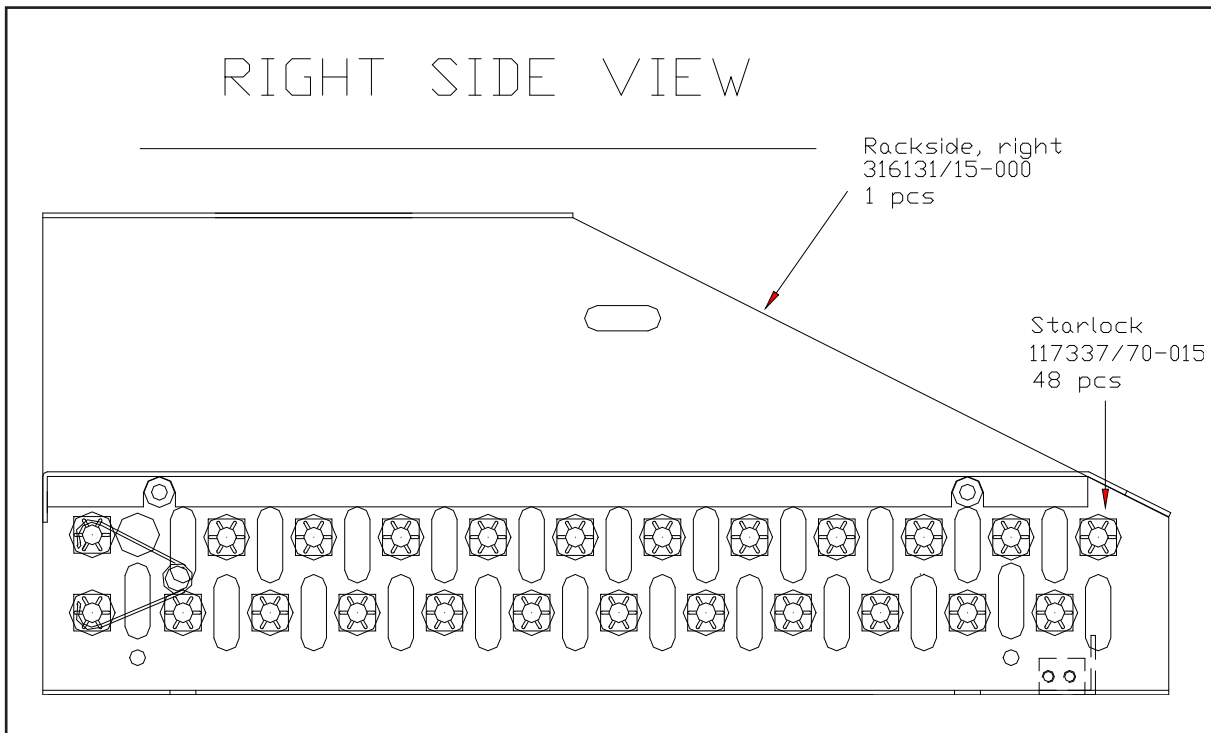

Rack Side Section View Right/Left Dry R38, Zeichnung 316108

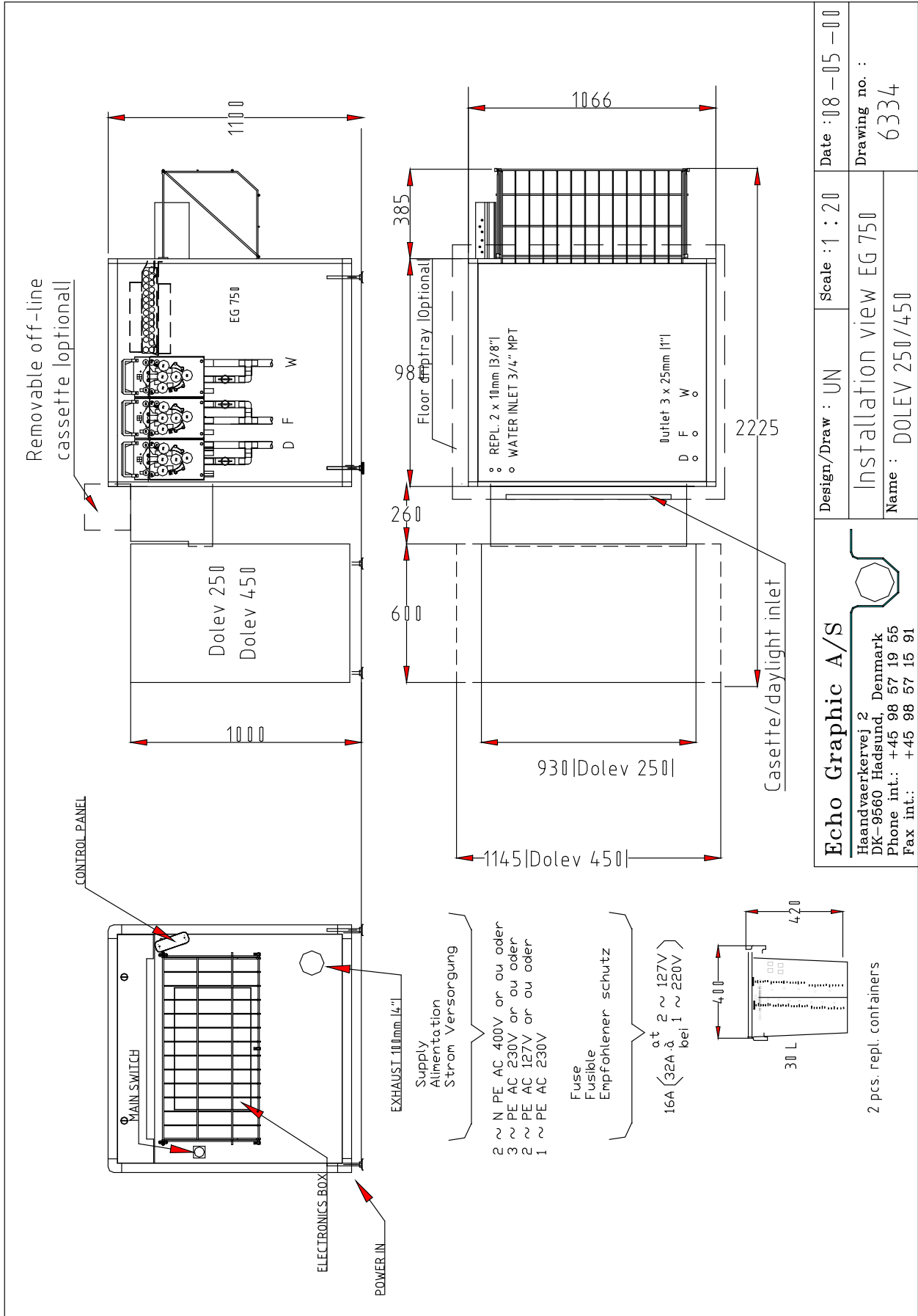

Echo Graphic A/S
 Haandvaerkervej 2
 DK-9560 Hadsund, Denmark
 Phone int.: +45 98 57 19 56
 Fax int.: +45 98 57 15 91

Installationszeichnung 6334

Hope On-Line Prozessors für CreoScitex:

	EG 750	EG 751	EG 752
	Dolev 450	Dolev 450	Dolev 450
Dimensionen des On-Line Systems einschl. Belichter			
Länge	228 cm	252 cm	252 cm
Breite	115 cm	115 cm	115 cm
Höhe	110 cm	110 cm	110 cm
Versandmasse			
Länge	156 cm	156 cm	156 cm
Breite	115 cm	115 cm	115 cm
Höhe	129 cm	129 cm	129 cm
Gewicht			
Netto	233 kg	345 kg	345 kg
Brutto	315 kg	450 kg	450 kg.
Daten			
Einlaufbreite (Prozessor)		75 cm	75 cm 75 cm
Tankkapazität (Racks eingebaut)	25 l	26.5 l	35 l.
Rackdurchlaufstrecke Entw.	32 cm	44 cm	67 cm
Entwicklungszeit min.-max.	20-80 sec.	15-90 sec.	15-90 sec
Geschwindigkeit bei 30 sek.			
Entwicklungszeit	64 cm/min.	88 cm/min.	134 cm/min.
Max. Filmlänge Off-Line	5 m	10 m	10 m
Min. Filmgröße Off-Line	18x10 cm	18x10 cm	18x10 cm
Max. format (begrenzt durch den Belichter)	66x54 cm	66x54 cm	66x54 cm
Entw./Fix./Wasser Temp. bereich	20-45°C	20-45°C	20-45°C
Externer Entlüfter	Eingebaut	Eingebaut	Eingebaut
Entlüfteranschluss	Ø 10 cm	Ø 10 cm	Ø 10 cm
Zirkulationsmenge Entw. Und Fix.	10 l/min.	22 l/min.	22 l/min.
Zirkulationsmenge Wasser			
Wasserverbrauch (Betrieb)	3.5 l/min.	3.5 l/min.	3.5 l/min.
Wärmeemission in den Raum (Betrieb)	2000 W	2300W	2300Wr
Wasseranschluss		¾"	¾" ¾"
Ablaufanschluss		6 x 1"	3x1" 3x1"
Regeneratbehälter	Dev/fix 30 l	Dev/fix 30l	Dev/fix 30l
Max. Stromverbrauch	3700 VA	5900VA	5900VA
Durchschn. Stromverbrauch:			
Betrieb		3100 W	5000W
5000W			
Stromsparfunktion	600 W	1000W	2000W
Nachtschaltung		550 W	600W 600W
Stormversorgung:			
1x230ACV+/-10% / 50/60Hz	20 Amp	30 Amp	30 Amp
3x230ACV+/-10% / 50/60Hz	-	3 x 16 Amp	3x16 Amp

Technische Daten