

BULLETIN TECHNIQUE

Date : 28 novembre 2001

No. 30

Nouveau guides

Avec l'introduction de nouveaux types de film et chimie, il est très souvent possible de réduire le temps de développement. Malheureusement, nous avons vu que les nouveaux types de chimies réagissent facilement/rapidement à l'air. Ceci peut provoquer une cristallisation, sédiment d'argent ainsi qu'un dépôt de salissures sur le rouleau supérieur d'entrée du rack fixateur.

Pour résoudre ce phénomène, Echo Graphic a réglé la traversée entre le rack révélateur et le rack fixateur, de façon à ce que celle-ci fonctionne maintenant comme une traversée humide (wet crossover). Cette traversée est déjà utilisée dans les rack unitrac de Echo Graphic. L'utilisation de traversée humide permet souvent de pouvoir réduire la fréquence de nettoyage tout en maintenant un résultat de développement amélioré. Lors du développement de film extrêmement épais ou très souple/sensible, un transport instable peut apparaître.

Echo Graphic offre un kit de traversée humide pour les modèles suivants :

EG 750/rack R2 (75 cm) 316617
EG 751/rack R43 (75 cm) 129659

EG 900/rack R2 (90 cm) 320617
EG 901/rack R43 (90 cm) 136659

Il est possible de commander ces kit à un prix d'introduction de 102 EURO/pièce jusqu'au 1er avril 2002. Veuillez mentionner le numéro de série de la machine lors de la commande.

A partir du 1er octobre 2001, toutes les développeuses EG 900 et 1140 sont livrées avec le système de traversée humide.

Pour commander ces kits ou pour toute information complémentaire, veuillez contacter :

Echo Graphic A/S

Tlf.: +45 9857 1955

Fax: +45 9857 1591

E-mail: info@echographic.dk

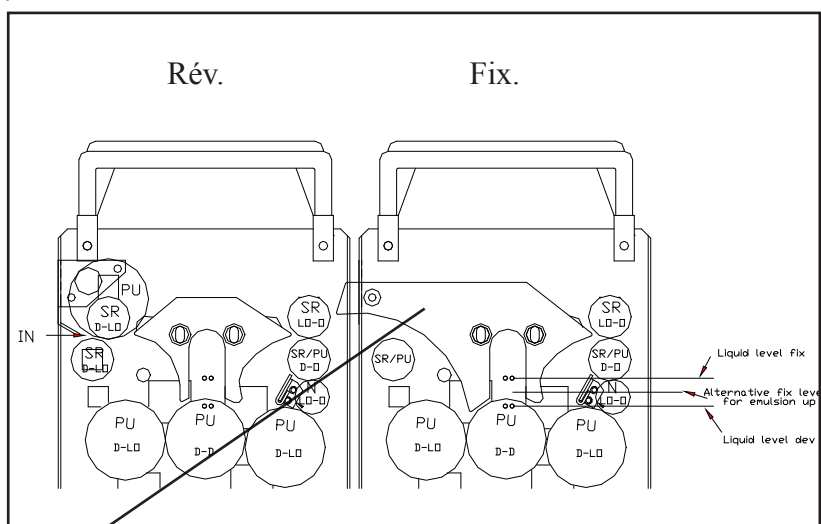

Rack R2 - emplacement du nouveau guide

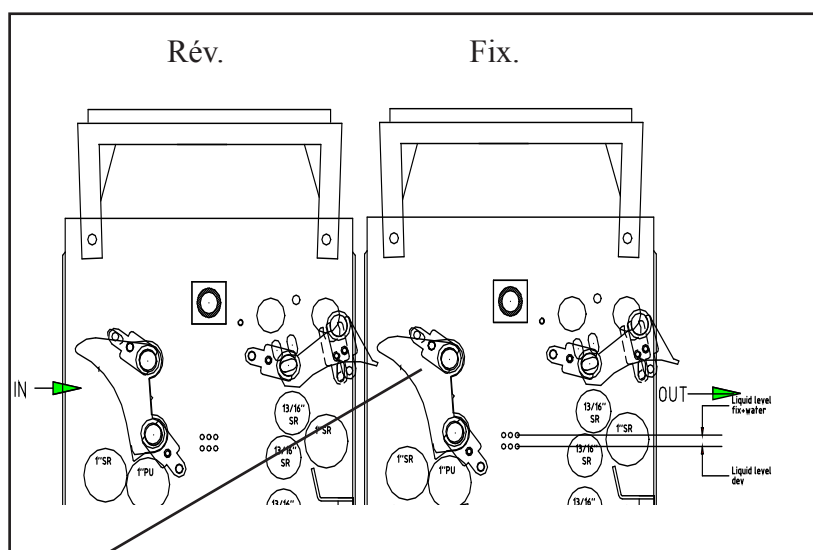

Rack R43 - emplacement du nouveau guide